

<<PAGINA NIET UITDRAAIEN>>

## 21 Verbruiksartikelen aanschaffen

Om een goede werking van uw Telefax 349 te waarborgen, dient u uitsluitend gebruik te maken van de verbruiksartikelen van KPN Telecom. Onderstaande verbruiksartikelen zijn verkrijgbaar bij Business Center en de officiële KPN Telecom-faxdealer

- pakketten van 500 vel A4-papier
- inktcartridges, zowel zwart als kleur
- plastic documenthouder

Ook kunt u deze verbruiksartikelen bestellen via het gratis telefoonnummer 0800-0403 of via het gratis faxnummer 0800-0433.

Behalve de gewenste aantallen dient u het incasso- en verzendadres te vermelden.

Uiteraard kunt u op de hierboven vermelde faxnummers vrijblijvend prijsopgave vragen voor de levering van de genoemde artikelen.

## 22 Onderhoud inktcartridge

In dit hoofdstuk wordt aangegeven hoe de inktcartridge en de kwaliteit van de afdrucken kan worden gecontroleerd. Als de kwaliteit niet optimaal is, kan dit worden verholpen door testen uit te voeren of de inktcartridge te reinigen.

### 22.1 Inktcartridge reinigen

Met de zelftest kunt u controleren of de inkt wellicht klontert. Tijdens deze test wordt tevens de spuitkop van de inktcartridge gereinigd. Er wordt een proefregel afgedrukt zodat u kunt zien of het reinigen effect heeft gehad. Heeft het reinigen niet het gewenste effect, reinig dan zelf de spuitkop en contacten (zie paragraaf 22.3, pagina 69).

1

KIES FUNCTIE MBV  
NAAMTOETS [1-20]

2

AFDRUKKEN

De Telefax 349 drukt een testpagina af. Controleer of de zwarte (of gekleurde) balken helder zijn en de schuin oplopende lijnen ononderbroken. Is dit niet het geval, herhaal de test dan enige malen. Levert dit geen verbetering op, reinig dan de spuitkop van de cartridge en de contacten van de Telefax 349 (zie paragraaf 22.3, pagina 69).



### 22.2 Afdruk aanpassen

Als verticale lijnen op uw afdruk niet recht zijn of tekens niet netjes worden afgedrukt, moet u de zogenaamde 'alignment' afstellen.

1



KIES FUNCTIE MBV  
NAAMTOETS [1-20]

2



VOLUME BELSIGN.

3

Druk op  of  tot in het display

ALIGNMENT  
UITVOEREN

4



ALIGNMENT  
AFDRUKKEN...

Het alignment-patroon wordt afgedrukt.

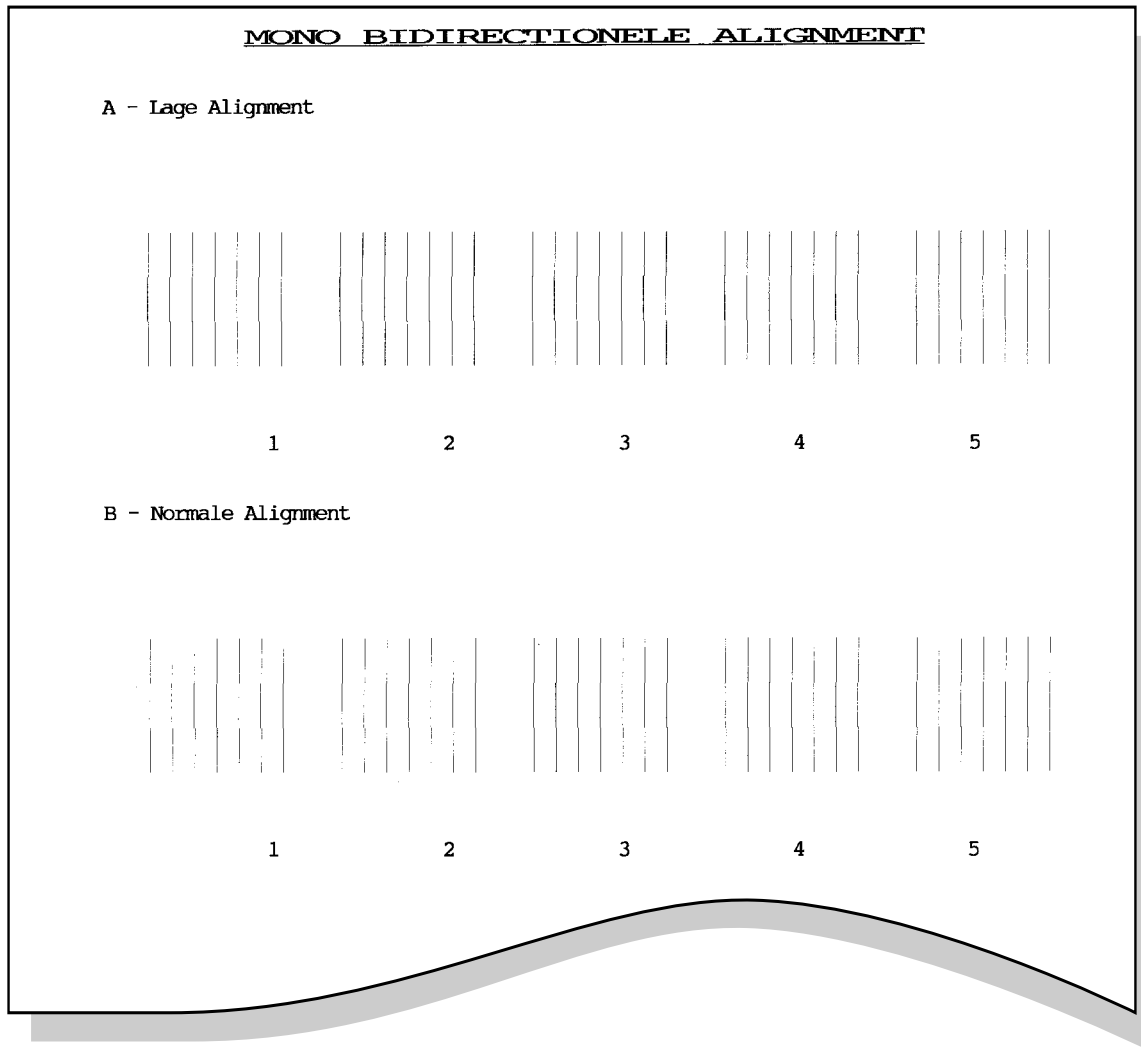

5

Controleer het afgedrukte testpatroon. Selecteer zowel van de 'Lage Alignment' (A) als van de 'Normale Alignment' (B) de meest rechte lijnen.

Kies van: 'A - Lage Alignment' het patroon dat de rechtste lijnen heeft, bijvoorbeeld: 3

LAGE ALIGNMENT  
[[1-5]] <3>

Kies van: 'B - Normale Alignment' het patroon dat de rechtste lijnen heeft, bijvoorbeeld: 5

NORM. ALIGNMENT  
[[1-5]] <5>

6

Herhaal de test enige malen, kies voor:

HERH. ALIGNMENT  
1. JA    2. NEE

Herhaal stap 5.

Druk, om de test af te sluiten, op:

3-MEI-1999    MA  
14:45        100%

### 22.3 Spuitkop en contacten reinigen

Als de afdruk niet duidelijk is of als er vlakjes ontbreken, kan er opgedroogde inkt zitten op:

- de spuitkop van de inktcartridge
- de contacten van de inktcartridge
- de contacten en geleidingsplaat van de inktcartridge-houder

Verwijder de inktcartridge en maak de genoemde onderdelen schoon.

- 1
 

Cartridge



VERV. CARTRIDGE

CARTRIDGE IS  
1. NIEUW 2. OUD
  
- 2
 

Til het bedieningspaneel op en klap de dekplaat omhoog.  
De inktcartridge is nu zichtbaar.

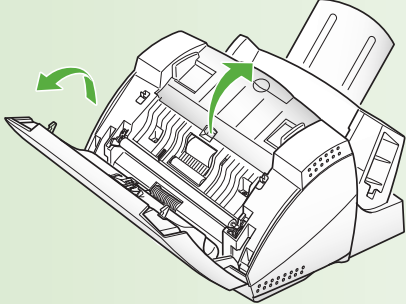
  
- 3
 

Trek de inktcartridge naar u toe tot deze losklikt.

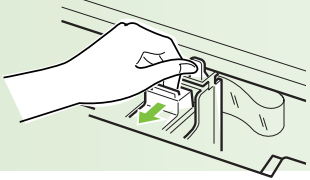

  
- 4
 

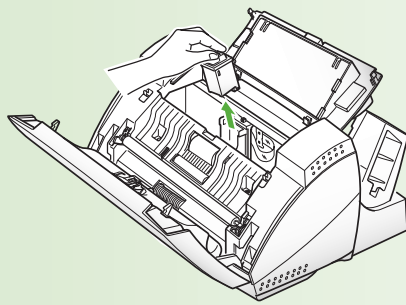
Verwijder de inktcartridge.

  
- 5
 

Reinig het hele koperkleurige gedeelte inclusief de spuitgaatjes en contacten met een met water bevochtigde schone doek.  
Ga als volgt te werk:

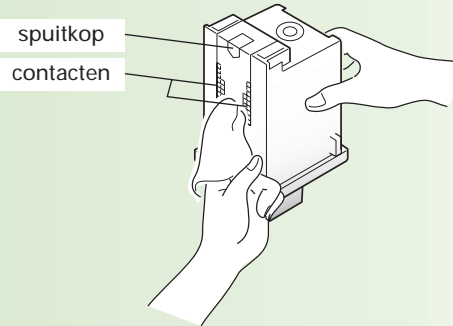
  - Houd de vochtige doek ongeveer 3 seconden tegen de spuitgaatjes aan om opgedroogde inkt op te lossen;
  - Wrijf de spuitkop zachtjes schoon en droog;
  - Veeg bij het schoonmaken van een kleurencartridge de spuitkop in één richting schoon. Dit om te voorkomen dat de kleuren gemengd worden;
  - Laat het koperkleurige gedeelte opdrogen.



6

Reinig de contacten en geleidingsplaat in de Telefax 349 met een schone, *droge* doek.

geleidingsplaat

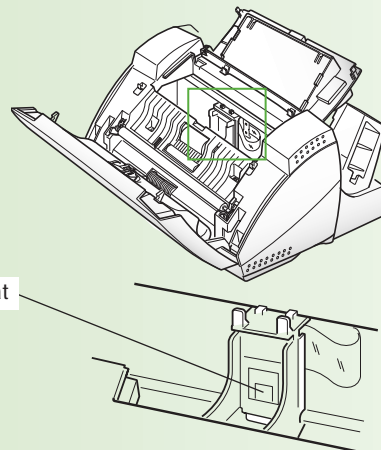

7

Plaats de inktcartridge terug in de Telefax 349.  
Druk de inktcartridge in de houder (naar achter) totdat u hoort dat deze vastklikt.

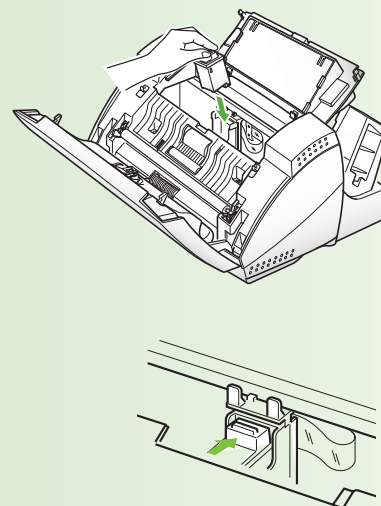

8

Klap de bovenste dekplaat terug en sluit het bedieningspaneel.

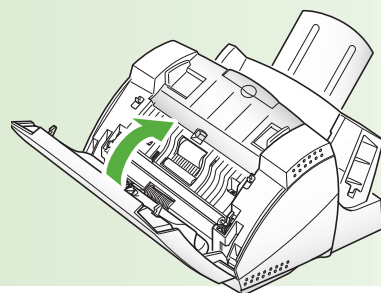

9

In het display verschijnt:

CARTRIDGE IS  
1.NIEUW 2.OUD

10

U hebt een nieuwe (volle) inktcartridge geplaatst, toets:

U hebt een inktcartridge geplaatst die u al eerder hebt gebruikt, toets:

Hebt u een zwartcartridge geplaatst, dan verschijnt in het display:

ZWART AANWEZIG

Hebt u een kleurencartridge geplaatst, dan verschijnt in het display:

KLEUR AANWEZIG

## 23 Scanner reinigen

Het is verstandig het scangedeelte van uw faxapparaat regelmatig te reinigen. Trek, voordat u het scangedeelte reinigt, de stekker uit het stopcontact. Bij het verwijderen, reinigen en herplaatsen van de onderdelen dient de Telefax 349 met de achterzijde naar u toe te staan.

1

Open het bedieningspaneel.

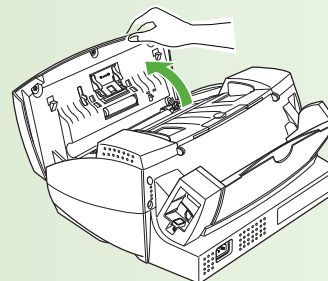

2

Verwijder de witte rol door:  
1: de beide witte lipjes rechtop te zetten.  
2: eerst de rechter- en daarna de linkerkant van de rol op te tillen.

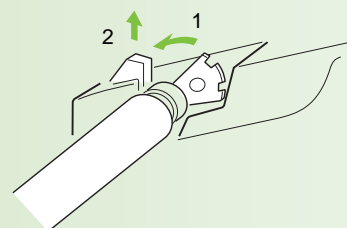

3

Reinig de rol *voorzichtig* met een zachte, vochtige doek.

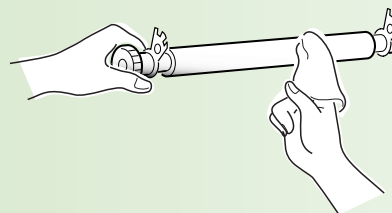

4

Reinig het rubberblokje dat tegen het bedieningspaneel is bevestigd met een wattenstaafje.

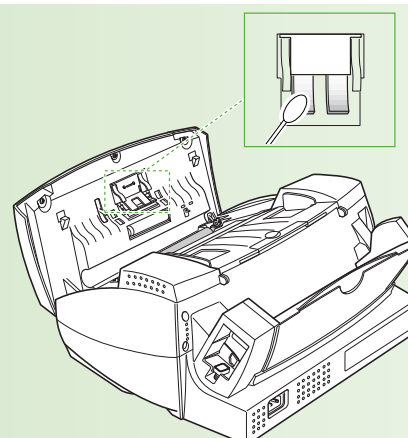



5

Maak het glas van het scangedeelte *voorzichtig* schoon met een schone, *droge* doek.

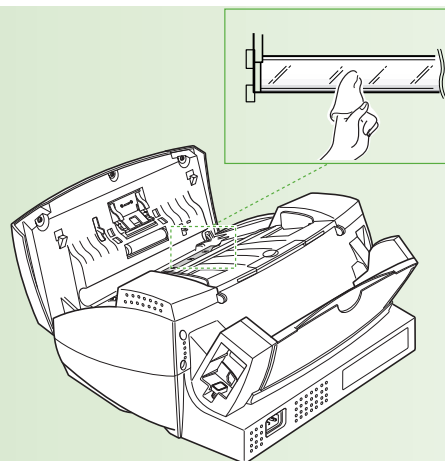

6

Plaats de witte rol terug door:  
 1: Eerst de rechterkant tegen het metalen lipje te drukken en daarna het linker-gedeelte terug te plaatsen.  
 2: Druk de witte lipjes naar achteren.

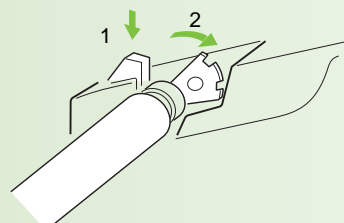

7

Sluit het bedieningspaneel.

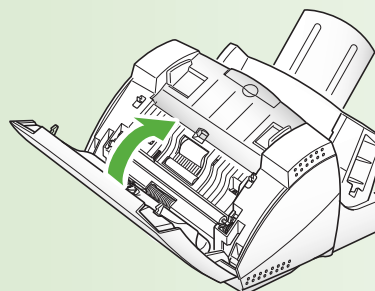

## 24 Problemen oplossen

In de praktijk zult u weinig problemen tegenkomen bij het gebruik van de Telefax 349. Kleine problemen kunt u vaak zelf oplossen. In dit hoofdstuk worden oplossingen gegeven voor mogelijke problemen en de verschillende meldingen in het display.

Hebt u problemen bij het gebruik van de Telefax 349 als printer, raadpleeg dan de Readme en Helpfile(s) van het programma's waarbij u problemen ondervindt. Lees de problemen en oplossingen op pagina 76.

Blijft u problemen ondervinden, neem dan contact op met het landelijk Servicenummer van KPN Telecom (zie paragraaf 24.4, 'Storingen melden' op pagina 83).

### 24.1 Papierstoring

#### *Documentdoorvoer*

1

Als tijdens verzending of kopiëren een document vastloopt, verschijnt in het display:

DOCUMENT VAST

Trek het document dan niet uit de documentinvoer. Hierdoor kunt u de Telefax 349 beschadigen.

2

Open het bedieningspaneel.

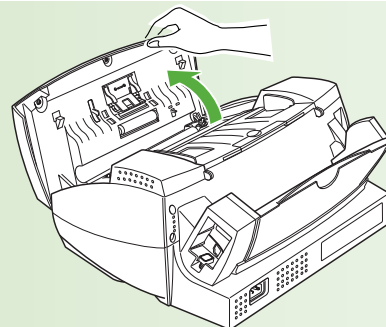

3

Verwijder voorzichtig het vastgelopen document.

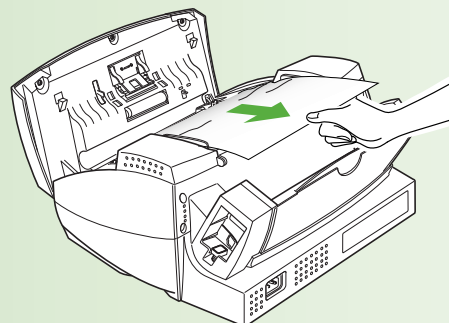

4

Druk het bedieningspaneel dicht tot het vastklikt.

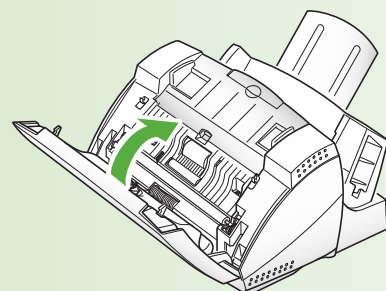

## Afdrukpapier

1

Als tijdens ontvangst of kopiëren het afdrukpapier vastloopt, verschijnt in het display:

PAPIER VAST

Trek het afdrukpapier er dan niet uit. Hierdoor kunt u de Telefax 349 beschadigen.

2

Verwijder voorzichtig het vastgelopen papier. Voelt u veel weerstand, lees dan verder bij stap 3.

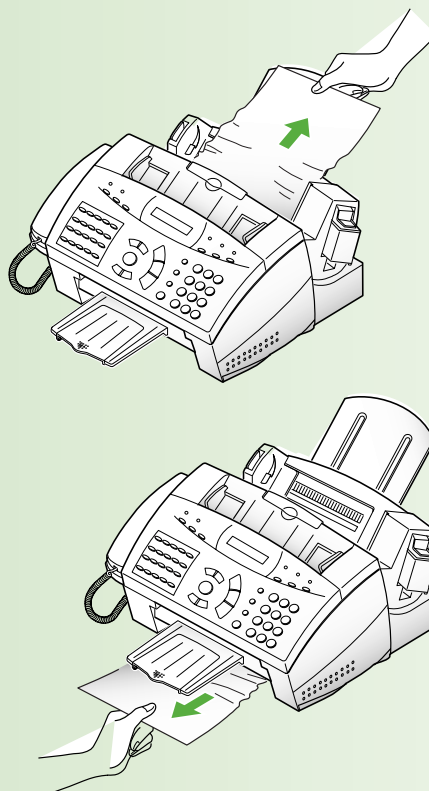

3

Als u het papier niet makkelijk kunt verwijderen, til dan het bedieningspaneel op en klap de dekplaat omhoog. Verwijder vervolgens het papier.

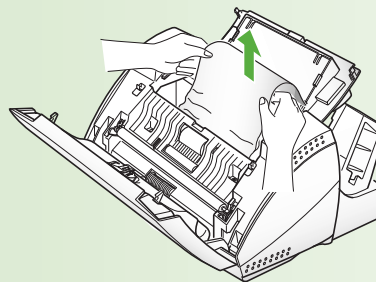

4

Plaats nieuw papier.  
Waaier het uit om te voorkomen dat het aan elkaar blijft plakken.  
Plaats het papier met de te bedrukken zijde naar u toe in de Telefax 349, en schuif de papiergeleider tegen het papier aan.

**N.B. Plaats niet meer dan 130 vel!**

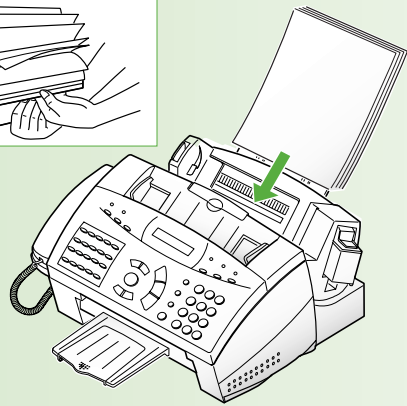
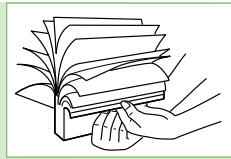

## 24.2 Problemen en oplossingen

### Algemeen

**Probleem :** Tijdens uitpakken en installatie blijken onderdelen van de Telefax 349 te ontbreken of beschadigd te zijn.

**Oplossing :** Breng de Telefax 349 terug naar het verkooppunt. Neem de verpakking, alle onderdelen, de kassabon en het garantiebewijs mee.

**Probleem :** Telefax 349 doet niets, geen tekst in het display, toetsen reageren niet.

**Oplossing :** Controleer of de stekker goed in het stopcontact zit en of deze aan de achterzijde van de Telefax 349 goed is bevestigd. Trek de stekker uit het stopcontact en probeer of een ander apparaat of lamp wel op het stopcontact werkt.

**Probleem :** Document wordt niet goed in de documentinvoer ingevoerd.

**Oplossing :** Zorg voor vlak papier zonder kreukels. Controleer of de afmetingen en de dikte van het papier juist zijn en voer het papier opnieuw correct in. Maak eventueel gebruik van de meegeleverde documenthouder.

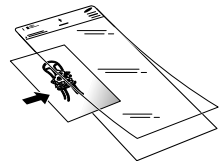

**Probleem :** Kopieën komen blanco uit de Telefax 349.

**Oplossing :** Zorg dat de documenten met de tekstzijde omlaag ingevoerd worden in de machine.

**Probleem :** Op kopieën of verzonden documenten staan strepen.

**Oplossing :** Controleer de scanner en maak deze schoon als dat nodig is.

**Probleem :** Het opslaan van documenten in het geheugen mislukt.

**Oplossing :** Controleer of het geheugen vol is (GEHEUGEN VOL of MAX. AANTAL OPDRACHTEN BEREIKT). Wis overbodige opdrachten en sla het document alsnog op.

## Faxberichten zenden

**Probleem :** U hoort geen kiestoon.

**Oplossing :** Controleer of de Telefax 349 correct is aangesloten op het telefoonnet. U kunt dit bijvoorbeeld controleren met een telefoontoestel. Zit het telefoon snoer in de juiste ingang (LINE) aan de linkerkzijde van de Telefax 349?

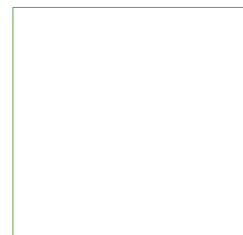

**Probleem :** Hoewel de Telefax 349 wel een nummer kiest, komt er geen verbinding tot stand.

**Oplossing :** Neem contact op met de andere partij om te controleren of het ontvangende faxapparaat aanstaat, voorzien is van papier en goed functioneert.

**Probleem :** Het kiezen van een geprogrammeerd nummer werkt niet.

**Oplossing :** Druk de kiescodelijst af en controleer of de nummers juist zijn ingevoerd. Voor het afdrukken van de kiescodelijst, zie paragraaf 3.6, pagina 22.

## Faxberichten ontvangen

**Probleem :** Automatische ontvangst van faxberichten functioneert niet.

**Oplossing :** Controleer of de Telefax 349 in de juiste stand staat (als er boven geen lampje brandt, staat de Telefax 349 ingesteld op telefoon). Zorg dat de hoorn op de haak ligt. Controleer of het display aangeeft: GEHEUGEN VOL? Wis opdrachten uit het geheugen of druk documenten af die in het geheugen zijn ontvangen.

**Probleem :** Handmatig ontvangen van faxberichten functioneert niet.

**Oplossing :** Leg de hoorn pas op de haak nadat u op  hebt gedrukt.

**Probleem :** De functie afroep ontvangen werkt niet.

**Oplossing :** Controleer of er bij de ontvanger een afroepcode nodig is en dat er een document klaar ligt.

**Probleem :** Ontvangen faxberichten zijn niet geheel bedrukt en/of vertonen vlekken.

**Oplossing :** Controleer of het andere faxapparaat goed functioneert. De oorzaak kan liggen in extreem veel storingen tijdens een telefoonverbinding. Controleer zo nodig de Telefax 349 en de printkop door een kopie te maken.

**Probleem :** Ontvangen faxberichten zijn van een slechte kwaliteit.

**Oplossing :** Vraag bij de zendende partij of wellicht het glas van de scanner vuil is.

**Probleem :** Ontvangen faxberichten lijken wat 'uitgerekt' te zijn.

**Oplossing :** De doorvoer van het zendende apparaat werd gestagneerd.

## Documenten afdrukken

---

**Probleem :** **Communication Fault bij het Control Program on LPT1.**

(Verschijnt op de PC bij het starten van een printopdracht.)

**Oplossing :** Controleer of de printerkabel correct is aangesloten.  
 Hebt u de juiste kabel gebruikt? Gebruik uitsluitend bijgeleverde bidirectionel kabel!  
 Is de printerpoort in gebruik door een ander programma?  
 Zorg ervoor dat de parallelle poort van uw computer staat ingesteld op bidirectioneel of in ECP-mode. Wijzig -indien noodzakelijk- de instelling in uw BIOS. (Raadplaag de handleiding van uw PC.)

---

**Probleem :** **Printer functioneert niet.**

**Oplossing :** Installeer een nieuwe inktcartridge bij INKT IS OP.  
 Controleer of de printer en de PC goed op elkaar zijn aangesloten.

---

**Probleem :** **Tekens worden onjuist geprint of overgeslagen.**

**Oplossing :** Zorg dat het juiste printerstuurprogramma onder Windows actief is.  
 Vervang eventueel de parallelle kabel.

---

**Probleem :** **Printopdrachten lijken te worden uitgevoerd, maar de afdrukken zijn blanco.**

**Oplossing :** Controleer de inktcartridge en de papierdoorvoer. Verwijder eventueel het plakbandje van de spuitkop.

---

**Probleem :** **Printer functioneert traag.**

**Oplossing :** Verander de afdrukkwaliteit van HOOG in LAAG, zie paragraaf 30.4, pagina 97.

---

**Probleem :** **Papier plakt aan elkaar.**

**Oplossing :** Zorg dat er niet meer dan 130 vel papier in de invoer ligt (van de juiste soort en met de juiste afmetingen).  
 Maak de vellen los van elkaar (uitwaaiëren).

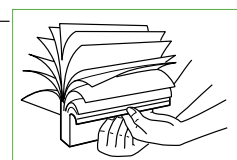

---

**Probleem :** **Doorvoer stagneert.**

**Oplossing :** Controleer of de papier doorvoer vrij is. Maak deze zo nodig vrij.

---

**Probleem :** **Het papier komt scheef of kromgetrokken uit de Telefax 349.**

**Oplossing :** Zorg dat er niet meer dan 130 vel papier (van de juiste soort en met de juiste afmetingen) in de invoer ligt.  
 De papiergeleider moet niet te strak op het papier drukken. Papier moet zonder kracht in de papiertoevoer worden geplaatst. Staat de enveloppengeleider in de stand voor het printen van enveloppen? Plaats deze zo nodig in de stand voor gewoon printen (zie paragraaf 18.4, pagina 60).

---

**Probleem :** **Envelop stagneert tijdens de invoer.**

**Oplossing :** Controleer of de envelopgeleider rechtop staat. Is de envelop correct langs de geleiders ingevoerd? De geleiders mogen de envelop niet opdrukken (zie paragraaf 18.4, pagina 60).

## Afdrukkwaliteit

---

**Probleem :** **Afdrukken zijn te vaag, tekens zijn te dun.**

**Oplossing :** Stel de afdrukkwaliteit in op HOOG (zie paragraaf 30.4, pagina 97).  
 Controleer het inktpeil (zie paragraaf 18.2, pagina 56), plaats zonodig een nieuwe inktcartridge (zie paragraaf 27.2, pagina 88).  
 Controleer of het juiste papier gebruikt wordt.  
 Stel de 'Dry Time Delay' in, zie paragraaf 18.3 op pagina 58; tabblad 'Document/Quality', punt 3.  
 Controleer of de inktcartridge goed geïnstalleerd is, maak deze eventueel schoon (zie hoofdstuk 22, pagina 67).

---

**Probleem :** **Afdrukken vertonen vette of vlekkerige tekst.**

**Oplossing :** Geef de inkt de kans op te drogen voordat u iets met de afdruk doet.  
 Controleer papersoort en -formaat.  
 Is het papier vlak, zonder kreukels?  
 Stel de 'Dry Time Delay' in, zie paragraaf 18.3 op pagina 58; tabblad 'Document/Quality', punt 3.

---

**Probleem :** **Letters en cijfers in de afdruk vertonen strepen.**

**Oplossing :** Bij de melding INKT IS OP installeert u een nieuwe inktcartridge, zie paragraaf 27.2, pagina 88.  
 Bij het printen van transparanten kunt u de instellingen in de printer-software aanpassen om een beter resultaat te krijgen zie paragraaf 18.3, pagina 58; tabblad 'Document/Quality'.

---

**Probleem :** **Tekens zijn misvormd of liggen niet op een lijn.**

**Oplossing :** Reinig de inktcartridge, zie hoofdstuk 22, pagina 67.  
 Stel de alignment in, zie paragraaf 22.2, pagina 67.

---

**Probleem :** **Zwarte effen vlakken op transparanten vertonen strepen.**

**Oplossing :** Tracht de situatie te verbeteren door aanpassingen in de printerinstellingen, zie paragraaf 18.3, pagina 58.

---

**Probleem :** **Kleurenafdrukken geven niet de juiste kleuren weer.**

**Oplossing:** De kleurencartridge is vuil of een tijdje niet gebruikt. Voer de zelftest uit (zie paragraaf 22.1, pagina 67).  
 Reinig -eventueel- de cartridge (zie paragraaf 22.3, pagina 69).

In de meegeleverde handleidingen en bij de PC programma's staat veel informatie om deze programma's optimaal te kunnen gebruiken en om eventuele problemen op te lossen. Hebt u toch nog vragen over de printer-, scanner- en faxstuurprogramma's en over MyScan, zie dan paragraaf 24.4, pagina 83 voor het melden van een storing bij KPN Telecom.

Voor vragen over Presto! Pagemanager kunt u zich niet tot KPN Telecom wenden maar gebruik maken van het internetadres [www.newssoftinc.com](http://www.newssoftinc.com).

Voor vragen over WinFax LITE kunt u zich niet tot KPN Telecom wenden maar gebruik maken van de helpdesk van Symantec in Nederland op telefoonnummer (071) 535 31 11.

## 24.3 Displaymeldingen

---

**Melding** : **1.WIS NT 2:NIEUW**  
 Betekenis : De naamtoets die u hebt ingedrukt is dezelfde als een groepscode.

---

**Melding** : **AFROEPFOUT**  
 Betekenis : Het faxapparaat waar u een document wilt afroepen, reageert niet.  
 of : Bij het afroepen van een document toetst u de verkeerde code in.

---

**Melding** : **DOCUMENT VAST**  
 Betekenis : Het document is tijdens de verzending in de invoer vastgelopen.  
 1 Open het bedieningspaneel.  
 2 Trek het vastgelopen papier voorzichtig naar u toe.  
 3 Sluit het bedieningspaneel door het voorzichtig dicht te klikken.  
 (Zie ook paragraaf 24.1, pagina 74.)

---

**Melding** : **EVEN GEDULD TSL WORDT GETEST**  
 Betekenis : Verschijnt bij het aanzetten van de Telefax 349. Diverse functies worden automatisch getest.

---

**Melding** : **EXT.TLF. TOESTEL IN GEBRUIK**  
 Betekenis : Het extra aangesloten telefoontoestel is in gebruik

---

**Melding** : **GEEN GEGEVENS INGEVOERD!**  
 Betekenis : Tijdens het zoeken meldt de Telefax 349 dat er onder een verkorte kiescode of naamtoets al een nummer is opgeslagen.

---

**Melding** : **GEEN OPDRACHTEN IN GEHEUGEN**  
 Betekenis : U wilt een opdracht in het geheugen wissen of wijzigen maar er zijn geen opdrachten in het geheugen opgeslagen.

---

**Melding** : **GEEN PAPIER**  
 Betekenis : Het afdruckpapier is op.

---

**Melding** : **GEHEUGEN VOL**  
 Betekenis : Het geheugen is vol.  
 1 Wis niet-noodzakelijke documenten uit het geheugen.  
 2 Verzend documenten als er meer geheugen beschikbaar is.  
 3 Deel het te verzenden document op in kleiner delen.

---

**Melding** : **GELIJK AAN NAAMTOETS Nx/NR. GELIJK AAN VK.CODE x**  
 (x = nummer van de naamtoets of de verkorte kiescode.)  
 Betekenis : U wilt een telefoonnummer opslaan onder een naamtoets of verkorte kiescode terwijl dat telefoonnummer reeds onder een toets of code is opgeslagen.



<b>Melding</b> :	<b>GROEP GEBR</b>
Betekenis :	U wilt een groep programmeren onder een naamtoets welke reeds als groep in gebruik is.
<b>Melding</b> :	<b>INKT IS OP</b>
Betekenis :	De inkt is op. Vervang de inktcartridge.
<b>Melding</b> :	<b>IS CARTRIDGE O.K.? NIET GEPLAATST</b>
Betekenis :	De inktcartridge ontbreekt of is niet goed geplaatst.
<b>Melding</b> :	<b>KAN NIET WISSEN OPDR. IN UITVOER</b>
Betekenis :	U probeert een opdracht uit het geheugen te wissen die op dat moment wordt uitgevoerd.
<b>Melding</b> :	<b>KLEUR AANWEZIG</b>
Betekenis :	De Telefax 349 is voorzien van een kleurencartridge.
<b>Melding</b> :	<b>LEG HOORN NEER</b>
Betekenis :	De hoorn ligt niet (goed) op de Telefax 349. Leg de hoorn goed neer.
<b>Melding</b> :	<b>MAX. AANTAL OPDRACHTEN BEREIKT</b>
Betekenis :	Het geheugen zit vol met 22 verzend- of afroep-opdrachten. (zie ook hoofdstuk 15, pagina 47)
<b>Melding</b> :	<b>NAAMTOETS/VERKORTE KIESC. IS OPGESLAGEN</b>
Betekenis :	U hoort een pieptoon. Het nummer dat u wilt wissen of wilt wijzigen is in gebruik voor het opvragen van een document of voor verzending van een document op een later tijdstip.
<b>Melding</b> :	<b>NIET GEPROGRAMM.</b>
Betekenis :	De naamtoets of verkorte kiescode die u wilt gebruiken is nog leeg.
<b>Melding</b> :	<b>NIET GEVONDEN</b>
Betekenis :	De naam die u zoekt is niet ingevoerd in het geheugen.
<b>Melding</b> :	<b>ONTVANGSTFOUT</b>
Betekenis :	Er is een fout opgetreden tijdens de ontvangst van een binnenkomend faxbericht. Vraag de zender van het bericht om opnieuw te faxen.
<b>Melding</b> :	<b>OPNIEUW KIEZEN?</b>
Betekenis :	Er komt geen verbinding tot stand. De Telefax 349 wacht twee minuten om het daarna opnieuw te proberen (zie ook hoofdstuk 8, pagina 36).

---

<b>Melding</b>	<b>PAPIER VAST</b>
Betekenis :	Het papier is vastgelopen tijdens het afdrukken. 1 Verwijder het papier voorzichtig. 2 Stel de linkerpapiergeleider zo af, dat het papier er net tussen past. 3 Druk op . (Zie ook hoofdstuk 28, pagina 91.)

---

<b>Melding</b>	<b>PLAATS AFDRUKPAPIER</b>
Betekenis :	Tijdens het afdrukken is het afdrukpapier opgeraakt.

---

<b>Melding</b>	<b>PRINTERSTORING</b>
Betekenis :	Tijdens het afdrukken vanaf de PC is er een storing opgetreden. Het printerstuurprogramma geeft het soort fout nauwkeurig aan op het beeldscherm. Controleer of de juiste inktcartridge is geïnstalleerd.

---

<b>Melding</b>	<b>RESET PRINTER</b>
Betekenis :	Er is sprake van een papierstagnatie of printerstoring. Zorg voor een correcte doorvoer en druk op .

---

<b>Melding</b>	<b>STOP INGEDRUKT</b>
Betekenis :	Tijdens faxcommunicatie is de ingedrukt om de communicatie te beëindigen.

---

<b>Melding</b>	<b>TEL/FAX STAND</b>
Betekenis :	In de TEL/FAX-stand geeft het apparaat hiermee aan dat er een inkomende oproep is.

---

<b>Melding</b>	<b>VERBINDING IS VERBROKEN</b>
Betekenis :	Tijdens faxcommunicatie is de verbinding verbroken.

---

<b>Melding</b>	<b>VERKEERDE CARTRIDGE</b>
Betekenis :	U hebt een printopdracht gestart die een kleurencartridge nodig heeft, maar de zwartcartridge is geplaatst. Plaats de kleurencartridge (zie hoofdstuk 27, pagina 87).

---

<b>Melding</b>	<b>VERZENDFOUT</b>
Betekenis :	De verzending van uw faxbericht is mislukt. Probeer het nogmaals.

---

<b>Melding</b>	<b>VOER DOCUMENT IN</b>
Betekenis :	U wilt faxen zonder dat er een document is ingevoerd.

---

<b>Melding</b>	<b>ZWART AANWEZIG</b>
Betekenis :	De Telefax 349 is voorzien van een zwartcartridge.

#### 24.4 Storingen melden

Als de Telefax 349 niet goed functioneert en u kunt de storing niet zelf verhelpen, neemt u dan contact op met het gratis landelijk Servicenummer van KPN Telecom: 0800-0407.

U moet hierbij het serienummer van uw Telefax 349 bij de hand hebben. Dit staat op de achterzijde van de het toestel op het grijze label achter de tekst S/N.

Gebruik voor het oplossen van problemen met de PC-software de meegeleverde handleidingen en de Readme- en helpfiles van de desbetreffende programma's.

Hebt u toch nog vragen over de printer-, scanner- en faxstuurprogramma's en over MyScan neem dan contact op met 0800-0407.

Voor vragen over Presto! Pagemanager kunt u zich *niet* wenden tot KPN Telecom maar gebruik maken van het internetadres: **[www.newsoftinc.com](http://www.newsoftinc.com)**.

Voor vragen over WinFax LITE kunt u zich *niet* wenden tot KPN Telecom maar tot de helpdesk van Symantec in Nederland op telefoonnummer (071) 535 31 11.

Beide programma's zijn als bonussoftware met de Telefax 349 meegeleverd en worden daarom niet door KPN Telecom ondersteund.